

Инструкция по эксплуатации Ручная соковыжималка для помидоров

Уважаемый покупатель! Вы приобрели ручную соковыжималку для помидоров.

Ручные соковыжималки – прочные и надежные устройства, произведенные в Италии с использованием новейших технологий и лучших материалов, предназначенных для контакта с пищевыми продуктами.

Данная инструкция предназначена для того, чтобы предоставить покупателю информацию об устройстве и рекомендации для использования и обслуживания устройства.



УСТРОЙСТВО РУЧНОЙ СОКОВЫЖИМАЛКИ

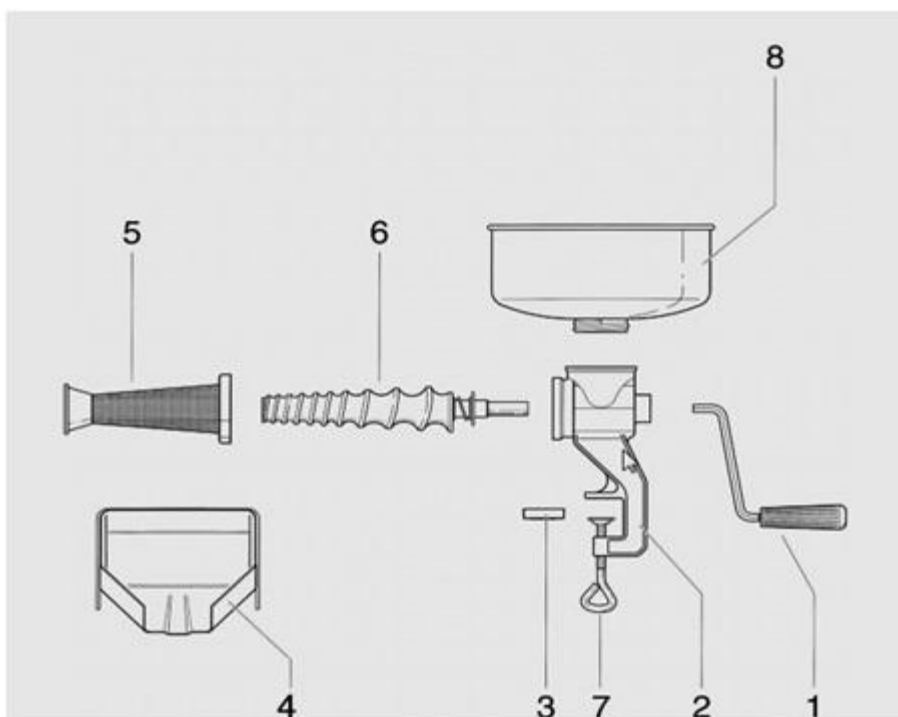

1. Рукоятка
2. Чугунный корпус
3. Штифт с пружиной
4. Поддон для сока
5. Фильтрующая насадка
6. Шнек
7. Зажим
8. Воронка

ИСПОЛЬЗОВАНИЕ РУЧНОЙ СОКОВЫЖИМАЛКИ

1. Закрепите соковыжималку на твердой фиксированной поверхности, затяните зажим (7).
2. Установите воронку (8) на резьбовую горловину чугунного корпуса (2).
3. Закрепите поддон для слива сока (4) на насадку-фильтр(5) и корпус (2).

4. Зафиксируйте рукоятку (1) на металлический штифт в верхней части корпуса соковыжималки.

Соковыжималка готова к использованию.

Не рекомендуется использовать соковыжималку без помидоров.

5. В конце работы снимите рукоятку (1), отвинтите воронку (8), отсоедините поддон для сока (4),
6. Поверните фильтрующую насадку (5) по часовой стрелке для того чтобы удалить шнек и штифт с пружиной (3).
7. Открепите соковыжималку от рабочей поверхности.
8. Промойте и тщательно все детали, которые контактировали с помидорами и томатным соком.